

Автономная некоммерческая организация высшего образования
«Российский новый университет»
Колледж

ФОНД ОЦЕНОЧНЫХ СРЕДСТВ

учебной дисциплины

ОП.04 Основы педагогики

для специальности среднего профессионального образования

44.02.05 "Коррекционная педагогика в начальном образовании"
(базовая подготовка)

Москва 2024

Одобрена предметной (цикловой) комиссией
по специальности:
Коррекционная педагогика в начальном
образовании

Разработана на основе Федерального
государственного образовательного стандарта
по специальности среднего профессионального
образования
44.02.05 Коррекционная педагогика в
начальном образовании"

Протокол №6
от «12» января 2024 г.
Председатель предметной (цикловой) комиссии



Утверждаю: _____

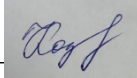

_____/ Козловская О. В.

Составитель (автор): доцент Головятенко Т.А.

Рецензент:

**ПАСПОРТ
ФОНДА ОЦЕНОЧНЫХ СРЕДСТВ**

По учебной дисциплине

Основы педагогики

Специальность 44.02.05 Коррекционная педагогика в начальном образовании

Результаты обучения (освоенные умения, усвоенные знания)	ПК, ОК	Наименование темы	ур ^п	Текущий контроль	Промежу- точная аттестация
1	2	3	4	5	6
Раздел 1.					
<p>Знать:</p> <p>-современные</p> <p>проблемы образования;</p> <p>-тенденции развития Образования и Направления его реформирования (модернизации),</p> <p>Уметь:</p> <p>-обосновывать социальную Значимость своей профессии;</p> <p>-самодиагностировать И развивать профессиональную мотивацию.</p>	ОК 01. ОК 04. ПК 1.6. ПК 2.5. ПК 3.3.	<p>Тема1.1.Общая характеристика педагогической профессии</p>	2	Опрос, проверка ведения конспектов	экзамен
<p>Знать:</p> <p>-методы и способы выполнения профессиональных задач;</p> <p>-основные понятия, характеризующие процессы самоорганизации самоуправления;</p> <p>Уметь:</p> <p>-самостоятельно планировать и организовывать свою работу;</p> <p>-использовать в</p>	ОК 01. ОК 04. ПК 1.6. ПК 2.5. ПК 3.3.	<p>Тема1.2.Роль самообразования и саморазвития в повышении эффективности педагогической деятельности</p>	2	Опрос, проверка ведения конспектов	экзамен

деятельности Понимание своих индивидуальных					
---	--	--	--	--	--

потребностей и психофизиологических возможностей.					
<p>Знать:</p> <ul style="list-style-type: none"> - Педагогические взгляды Я.А.Коменского, И.Г.Песталоцци, К.Д.Ушинского, Л.Н.Толстого, В.А.Сухомлинского, Ш.А. Амонашвили. - Основные методы и приемы принятия решений; основы психологии поведения. <p>Уметь:</p> <ul style="list-style-type: none"> - применять на практике идеи великих ученых; - принимать эффективные решения 	ОК 01. ОК 04. ПК 1.6. ПК 2.5. ПК 3.3.	Тема 1.3. Педагогические идеи выдающихся педагогов	2	Опрос, проверка ведения конспектов	экзамен
Раздел 2.					
<p>Знать:</p> <ul style="list-style-type: none"> - объект, предмет и функции педагогики; - основные педагогические понятия, их взаимосвязь. <p>Уметь:</p> <ul style="list-style-type: none"> - определять связь педагогики с другими науками. - определять связь педагогической науки и практики. 	ОК 01. ОК 04. ПК 1.6. ПК 2.5. ПК 3.3.	Тема 2.1. Педагогика как наука	2	Опрос, проверка ведения конспектов	экзамен
<p>Знать:</p> <ul style="list-style-type: none"> - ФЗ РФ «Об образовании в РФ»; - современные тенденции образования. <p>Уметь:</p> <ul style="list-style-type: none"> - находить и анализировать 	ОК 01. ОК 04. ПК 1.6. ПК 2.5. ПК 3.3.	Тема 2.2. Система непрерывного образования в России		Практическая работа №1:	экзамен

информацию, необходимую для решения профессиональных педагогических проблем; - опознавать и анализировать нестандартные ситуации					
Знать: - понятие целеполагания; - уровни целеполагания. Уметь: - привлекать учащихся к постановке целей; - добиваться поставленных целей.	ОК 01. ОК 04. ПК 1.6. ПК 2.5. ПК 3.3.	Тема 2.3. Целеполагание в педагогическом процессе	2	Опрос, проверка ведения конспектов	экзамен
Знать: - сущность и принципы педагогического исследования; - система методов и методика педагогического исследования. Уметь: - проводить педагогическое исследование; - организовывать педагогическое исследование.	ОК 01. ОК 04. ПК 1.6. ПК 2.5. ПК 3.3.	Тема 2.4. Методология и организация педагогических исследований	2	Опрос, проверка ведения конспектов	экзамен
Знать: - сущность, функции педагогического процесса; - закономерности и принципы обучения и воспитания. Уметь: - определять взаимосвязь обучения и воспитания в целостном	ОК 01. ОК 04. ПК 1.6. ПК 2.5. ПК 3.3.	Тема 2.5. Характеристика целостного педагогического процесса	2	Опрос, проверка ведения конспектов. Практическая работа №2:	экзамен

<p>педагогическом процессе; - ориентироваться в современных проблемах образования.</p>					
<p>Знать: - Подходы к определению содержания образования; - Государственные требования к структуре основной общеобразовательной программы дошкольного образования и федеральный государственный образовательный стандарт начального общего образования. Уметь: – ориентироваться в современных проблемах образования; – ориентироваться в тенденциях развития образования.</p>	<p>ОК 01. ОК 04. ПК 1.6. ПК 2.5. ПК 3.3.</p>	<p>Тема 2.6. Содержание педагогического процесса</p>	<p>2</p>	<p>Опрос, проверка ведения конспектов. Практическая работа № 3:</p>	<p>экзамен</p>
<p>Знать: - Современные технологии организации педагогического процесса; - Методы организации и осуществления педагогического процесса. Уметь: - оценивать постановку цели и задач уроков, внеурочных мероприятий и</p>	<p>ОК 01. ОК 04. ПК 1.6. ПК 2.5. ПК 3.3.</p>	<p>Тема 2.7. Организация педагогического процесса</p>	<p>2</p>	<p>Опрос, проверка ведения конспектов</p>	<p>экзамен</p>

занятий; - анализировать педагогическую деятельность					
Знать: -психолого-педагогические основы оценочной деятельности педагога. -средства контроля и оценки качества образования. Уметь: - оценивать деятельность обучающихся; - мониторить достижения ребенком планируемых результатов на различных ступенях образования.	ОК 01. ОК 04. ПК 1.6. ПК 2.5. ПК 3.3.	Тема 2.8. Контроль и оценка качества образования	2	Опрос, проверка ведения конспектов	экзамен
Раздел 3.					
Знать: -закономерности возрастного развития ребенка; -характеристику ведущих факторов развития личности с культурно-исторических позиций; Уметь: - анализировать педагогические факты; - анализировать педагогический явления.	ОК 01. ОК 04. ПК 1.6. ПК 2.5. ПК 3.3.	Тема 3.1. Личность ребенка как объект и субъект воспитания	2	Опрос, проверка ведения конспектов. Практическая работа №4:	экзамен
Знать: - сущность понятий «норма», «отклонение», «адаптация» и «дезадаптация». - особенности работы	ОК 01. ОК 04. ПК 1.6. ПК 2.5. ПК 3.3.	Тема 3.2. Работа педагога с детьми, имеющими особые образовательные потребности, и одаренными детьми	2	Опрос, проверка ведения конспектов	экзамен

<p>с одаренными детьми Уметь: - предупреждать и корректировать девиантное поведение с учетом возраста обучающихся - оказывать педагогическую помощь и поддержку детям с особыми образовательными потребностями.</p>					
---	--	--	--	--	--

ВОПРОСЫ ДЛЯ ОПРОСОВ

Тема 1.1. Общая характеристика педагогической профессии

1. Возникновение, становление и развитие педагогической профессии.
2. Особенности педагогической профессии.
3. Содержание педагогической деятельности.
4. Педагогические умения.
5. Требования к профессиональной компетентности педагога.

Тема 1.2. Роль самообразования и саморазвития в повышении эффективности педагогической деятельности

1. Сущность, основные виды, структура педагогической деятельности.
2. Учитель, преподаватель как субъект педагогической деятельности.
3. Профессионально обусловленные требования к личности педагога.
4. Сущность самообразования педагога.
5. Сущность саморазвития педагога.
6. Общая культура педагога.
7. Профессиональная культура педагога.

Тема 1.3. Педагогические идеи выдающихся педагогов

1. Педагогические взгляды Я.А. Коменского.
2. Педагогические взгляды И.Г. Песталоцци.
3. Педагогические взгляды К.Д. Ушинского.
4. Педагогические взгляды Л.Н. Толстого.
5. Педагогические взгляды В.А. Сухомлинского.
6. Педагогические взгляды Ш.А. Амонашвили.

Тема 2.1. Педагогика как наука

1. Педагогика как наука: объект, предмет, задачи и функции педагогики.
2. Методы педагогики.
3. Система педагогических наук.

4. Связь педагогики с другими науками: биологическими, общественными, психологическими.

5. Возникновение и основные этапы развития педагогической теории.

6. Основные категории педагогики: образование, воспитание, обучение, педагогическая деятельность, педагогическое взаимодействие, педагогическая технология, педагогическая задача.

Тема 2.2. Система непрерывного образования в России

1. Декларация и Конвенция о правах ребенка.

2. Федеральный закон Российской Федерации «Об образовании в Российской Федерации».

3. Понятие «система образования».

4. Принципы государственной политики в области образования.

5. Структура системы образования и воспитания.

6. Современные тенденции развития и реформирования системы образования.

7. Непрерывное образование.

Тема 2.3. Целеполагание в педагогическом процессе

1. Целеполагание как компонент организации педагогического процесса.

2. Целеполагание как процесс выработки цели.

3. Уровни целеполагания и иерархия целей.

4. Приемы привлечения учащихся к постановке целей.

Тема 2.4. Методология и организация педагогических исследований

1. Сущность и принципы педагогического исследования.

2. Система методов и методика педагогического исследования.

3. Классификация методов педагогического исследования.

Тема 2.5. Характеристика целостного педагогического процесса

1. Сущность, функции педагогического процесса.

2. Закономерности и принципы обучения и воспитания.

3. Взаимосвязь обучения и воспитания в целостном педагогическом процессе.

Тема 2.6. Содержание педагогического процесса

1. Подходы к определению содержания образования.

2. Государственные требования к структуре основной общеобразовательной программы дошкольного образования

3. Федеральный государственный образовательный стандарт начального общего образования.

4. Концепция духовно-нравственного развития и воспитания гражданина России.

Тема 2.7. Организация педагогического процесса

1. Современные технологии организации педагогического процесса в

условиях разных типов и видов ОО на различных ступенях образования.

2. Психолого-педагогические условия развития мотивации и способностей ребенка. Основы развивающего обучения.

3. Дифференциация и индивидуализация обучения и воспитания.

4. Методы организации и осуществления педагогического процесса.

5. Понятие, классификация и характеристика методов обучения и воспитания.

6. Средства педагогического процесса.

7. Классификация средств обучения и воспитания.

8. Формы организации обучения и воспитания в условиях разных типов и видов ОО на различных ступенях образования.

Тема 2.8. Контроль и оценка качества образования

1. Психолого-педагогические основы оценочной деятельности педагога.
2. Средства контроля и оценки качества образования.
3. Мониторинг достижения ребенком планируемых результатов на различных ступенях образования.

Тема 3.1. Личность ребенка как объект и субъект воспитания

1. Понятие «личность» и факторы ее развития.
2. Закономерности возрастного развития ребенка.
3. Характеристика ведущих факторов развития личности с культурно-исторических позиций.
4. Социализация личности и воспитание. Механизмы и факторы социализации.

Тема 3.2. Работа педагога с детьми, имеющими особые образовательные потребности, и одаренными детьми

1. Сущность понятия «норма» и «отклонение». Основные виды нарушений в соматическом, психическом, интеллектуальном, речевом, сенсорном развитии ребенка, их систематика и статистика.
2. Причины и механизмы нарушений в развитии.
3. Понятия «адаптация» и «дезадаптация».
4. Педагогические условия предупреждения и коррекции проявлений дезадаптации, девиантного поведения с учетом возраста обучающихся и типа учебного заведения.
5. Педагогическая помощь и поддержка детям с особыми образовательными потребностями.
6. Особенности работы с одаренными детьми.

Критерии оценки устных ответов студентов

Оценка «5» ставится, если студент: 1) полно и аргументировано отвечает по содержанию задания; 2) обнаруживает понимание материала, может обосновать свои суждения, применить знания на практике, привести необходимые примеры не только по учебнику, но и самостоятельно составленные; 3) излагает материал последовательно и правильно.

Оценка «4» ставится, если студент дает ответ, удовлетворяющий тем же требованиям, что и для оценки «5», но допускает 1-2 ошибки, которые сам же исправляет.

Оценка «3» ставится, если студент обнаруживает знание и понимание основных положений данного задания, но:

1) излагает материал неполно и допускает неточности в определении понятий или формулировке правил;

2) не умеет достаточно глубоко и доказательно обосновать свои суждения и привести свои примеры;

3) излагает материал непоследовательно и допускает ошибки.

Оценка «2» ставится, если студент обнаруживает незнание ответа на соответствующее задание, допускает ошибки в формулировке определений и правил, искажающие их смысл, беспорядочно и неуверенно излагает материал. Оценка «2» отмечает такие недостатки в подготовке студента, которые являются серьезным препятствием к успешному овладению последующим материалом.

Текущий контроль успеваемости
Оценочное средство – контрольная работа
Контрольная работа № 1

Вариант 1

1. Тип образовательной организации: профессиональная образовательная организация. Назовите виды.
2. Перечислите уровни образования в РФ.
Приведите примеры органов управления образованием.
3. Что прописывают образовательные организации в образовательных программах?
4. Какие внутренние документы страны должны соответствовать Конвенции о правах ребенка?
5. Перечислите пять прав ребенка в области образования и школьного обучения.
6. Разберите ситуацию в соответствии с законом «Об образовании»: «Школа отказала родителю в том, чтобы включить его в состав Управляющего Совета школы на основании того, что он не является участником образовательных отношений». Правомерно ли это?

Вариант 2

1. Тип образовательной организации: общеобразовательная. Назовите виды.
2. Перечислите виды образования в РФ.
3. Какие требования перечислены во ФГОС НОО? Зачем необходим стандарт?
4. Дайте определение понятия «обучение».
5. Чем отличается Конвенция о правах ребенка от Декларации?
6. Перечислите пять прав ребенка в семье.
7. Разберите ситуацию в соответствии с законом «Об образовании»: «Школа и родители учеников хотят выбрать для уроков английского учебник определенного автора». При каком условии они могут это сделать?

Контрольная работа по итогам семестра

Содержание обязательной контрольной работы составлено в соответствии с рабочей программой по учебной дисциплине и включает следующие разделы и темы: раздел «Общие основы педагогики» (темы: Общая характеристика педагогической профессии; Педагогика как наука; Система непрерывного образования в России; Методология и организация педагогических исследований; Характеристика педагогического процесса).

Цель проведения обязательной контрольной работы: выявить степень овладения содержанием учебного материала, владение понятийным аппаратом, умение связывать теоретические знания с содержанием будущей профессиональной деятельности.

Задачи:

- Проверить степень усвоения предметных знаний, общеучебных и специальных умений и навыков;
- Развивать умение обосновывать свою точку зрения, доказывать, аргументировать;
- Развивать и поддерживать интерес к педагогической деятельности;
- Активизировать познавательную деятельность обучающихся.

Содержание обязательной контрольной работы

1 вариант

1. Раскройте содержание коммуникативной и организаторской деятельности педагога.
2. Что изучает педагогика? Укажите, с какими науками связана педагогика.
3. Как соотносятся основные категории педагогики: воспитание (как педагогическое явление), воспитательный процесс, обучение? Дайте определение понятиям и с помощью рисунка (кругов Эйлера) изобразите это соотношение и аргументируйте его.
4. Раскройте понятие «педагогический процесс».
5. Допишите компоненты системы образования в России:
 - А) ФГОС, образовательные программы различных вида, уровня и (или) направленности;
 - Б)
 - В)
 - Г)
 - Д)
6. Допишите «виды профессиональных программ»:
 - А) среднего профессионального образования
 - Б)
 - В)
 - Г)
7. Раскройте компоненты содержания образования в соответствии со ФГОС НОО.
8. Вы впервые пришли в неизвестный вам класс. Нужно подготовить, организовать и провести воспитательное мероприятие... Какие методы научно-педагогического исследования в первую очередь помогут вам это сделать?

2 вариант

1. Раскройте сущность проектировочной и рефлексивной деятельности педагога.
2. Что изучает педагогика? Укажите науки, входящие в систему

педагогических.

3. Как соотносятся основные категории педагогики: воспитательный процесс, развитие, обучение? Дайте определение понятиям и с помощью рисунка (кругов Эйлера) изобразите это соотношение и аргументируйте его.
4. Дайте определение понятия «принципы педагогического процесса».
5. Допишите компоненты педагогического процесса:
 - А) целевой
 - Б)
 - В)
 - Г)
 - Д)
6. Допишите «виды общеобразовательных программ»:
 - А) дошкольного образования
 - Б)
 - В)
 - Г)
7. Укажите структуру ФГОС НОО.
8. Проанализируйте педагогическую ситуацию и ответьте на вопросы: До начала учебного года осталось две недели. Учитель решил познакомиться со своими будущими учениками, чтобы первого сентября встретиться с ними как со старыми знакомыми. Какие методы педагогического исследования должен применить учитель?

Контрольная работа № 2

Вариант 1

1. Что такое методы исследования?
2. Назовите методы исследования, относящиеся к группе математических.
3. С какой целью учитель может применять методы теоретического исследования?
4. Должен ли учитель обладать методологической культурой? Почему?
5. Вы хотите узнать, любят ли читать третьеклассники. Какие методы исследования вы будете использовать? Почему?
6. Вам необходимо изучить отношение младших школьников к здоровому питанию. Предложите 3 вопроса для анкеты.

Вариант 2

1. Что такое эмпирические методы педагогического исследования?
2. Назовите методы исследования, относящиеся к группе теоретических.
3. С какой целью учитель может применять методы изучения педагогического опыта?
4. Должен ли учитель обладать методологической культурой? Почему?
5. Вам нужно познакомиться с классом, в котором вы будете проводить занятия и уроки. Какие методы педагогического исследования вы выберете? Почему?
6. Вам необходимо изучить отношение родителей к учителю. Предложите 3 вопроса для анкеты.

Контрольная работа № 3

Вариант 1

1. Назовите компоненты содержания образования.
2. Какие документы определяют содержание образования на этапе дошкольного образования.
3. В чем суть формальной теории формирования содержания образования?
4. Является ли изучение москвоведения в начальной школе обязательным?
5. Можно ли сказать, что в начальной школе есть предметы главные и неглавные? Ответ обоснуйте.

Вариант 2

1. Какие факторы влияют на содержание образования.
2. Какие документы определяют содержание образования на этапе начального общего образования.
3. В чем суть энциклопедической теории формирования содержания образования?
4. Является ли изучение технологии в начальной школе обязательным?
5. Надо ли на этапе дошкольного образования ввести обязательные для изучения предметы, как в школе?

Контрольная работа № 4

Вариант 1

1. Проанализируйте предложенную ситуацию. Определите психологические способы коррекции социальной дезадаптации.
Ситуация 1. Просматривая журнал, учительница замечает, что у нескольких учащихся появились положительные оценки, поставленные явно не ее рукой. Что предпринять?
 - а) эти оценки нужно спокойно и без объяснений аннулировать.
 - б) сначала расспросить старосту и ответственного за журнал — как они это объяснят?
 - в) поговорить с "владельцами" новых оценок — как они это объяснят?
 - г) сообщить об инциденте классному руководителю и попросить его разобраться.
 - д) удалить из журнала новоявленные оценки (заклеить, замазать "Штрихом", вытереть ластиком) и на месте каждой поставить по двойке, чтобы "художники" знали, что с вами шутки плохи.
2. Как соотносится обучение и развитие? Раскройте возможные подходы, дополните схему.

Взгляды на соотношение обучения и развития

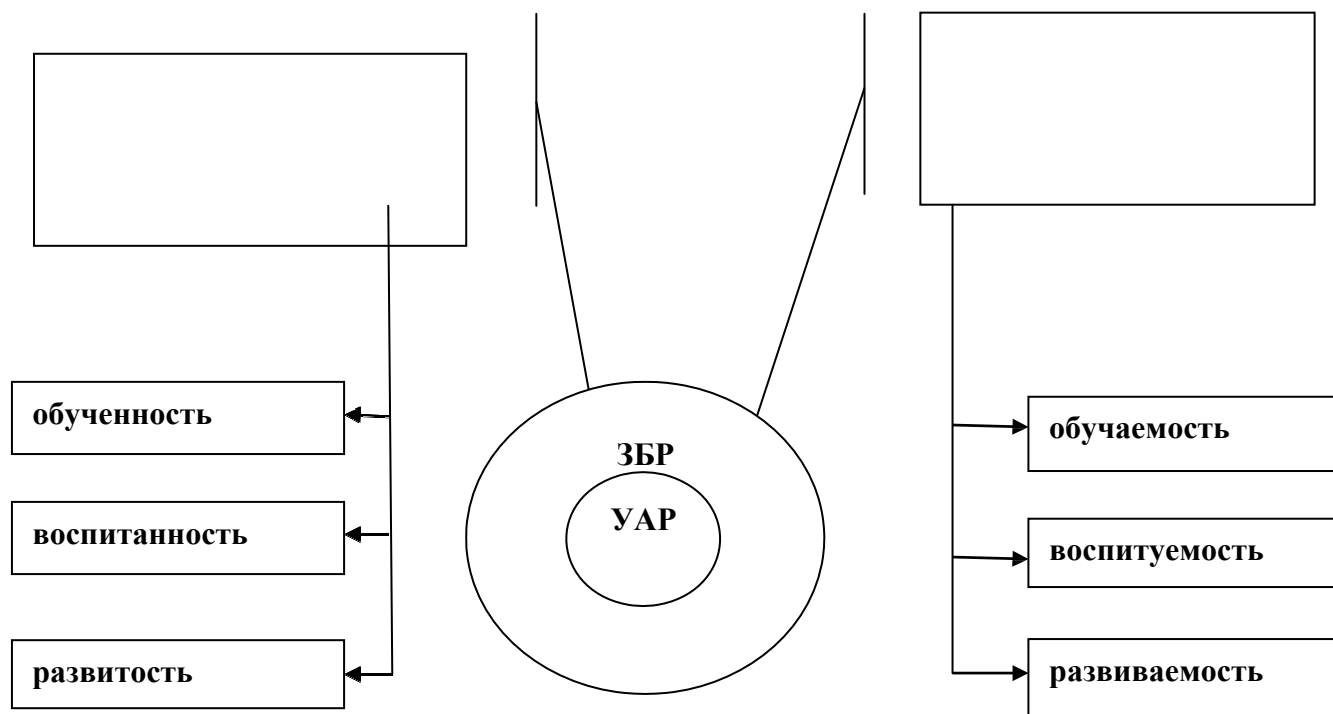

3. Проанализируйте теоретические подходы к обучению и их содержательные характеристики.

Установите соответствие:

Теоретические подходы к обучению:

1. Культурно-историческая теория Л.С. Выготского
2. Теория поэтапного формирования П.Я. Гальперина
3. Теория содержательного обобщения обучения В.В. Давыдова
4. Проблемное обучение

Содержательная характеристика:

- а) зона ближайшего уровня развития
- б) ориентировочная основа действия (ООД)
- в) этап выполнения действия мысленно
- г) зона актуального уровня развития
- д) овладение способами перехода от всеобщих отношений к их конкретизации и обратно
- е) проблемная ситуация
- ж) примат теоретического мышления
- з) трансформация проблемной ситуации в задачу

4. Заполните таблицу возрастной периодизации психического развития по следующим компонентам:

Возрастные сроки	Название периода	Ведущая деятельность	Новообразования	Кризис

Вариант 1

1. _____ - это особый вид социальной деятельности, направленной на передачу от старших поколений младшим накопленных человечеством культуры и опыта, создание условий для их личностного развития и подготовку к выполнению определенных социальных ролей в обществе.
2. Гуманизация, природосообразность, наглядность, систематичность и последовательность, научность, доступность и нарастающая трудность, эстетизации детской жизнедеятельности
 - а) Функции педагогического процесса
 - б) Закономерности педагогического процесса
 - в) Принципы педагогического процесса
 - г) Психолого- педагогические основы педагогического процесса
3. Первыми в системе образования в России появились
 - а) Образовательные программы и государственные образовательные стандарты
 - б) Образовательные учреждения
 - в) Органы управления образованием
 - г) Общественные и государственно-общественные объединения, осуществляющие деятельность в области образования.
4. Установите соответствие между теорией формирования содержания образования и целью обучения:
 1. передача учащимся как можно большего объема знаний из различных областей, энциклопедически образованный выпускник;
 2. развитие способностей и познавательных интересов учащихся, их внимания, памяти, мышления;
 3. приобщение детей к практическим видам деятельности
 - а) теория формального образования
 - б) теория материального образования
 - в) теория дидактического утилитаризма
5. Отбор содержания образования в соответствии с современным уровнем развития науки и техники, формирование умений и навыков самообразования - это правила, отражающие принцип
 - а) наглядности
 - б) систематичности и последовательности
 - в) доступности и нарастающей трудности
 - г) научности
6. Что не является формой организации обучения:
 - а) урок
 - б) диктант
 - в) экскурсия
 - г) консультация
7. Верно ли утверждение: цель воспитания - конечный результат формирования личности на определенном этапе развития личности
 - а) верно

б) не верно

8. Характеристика какого структурного элемента урока дана: определение готовности к совместной деятельности, мобилизирующее начало-

_____ контроль осуществляется периодически по мере прохождения новой темы, раздела, имеет целью систематизацию знаний учащихся.

9. Выберите учреждения, реализующие дополнительные образовательные программы разной направленности

- а) дворцы детского творчества
- б) школы (спортивные, музыкальные)
- в) детские студии
- г) спортивные площадки и комплексы

10. Выберите признаки коллектива

- а) структура внешних и внутренних связей
- б) ответственность за совместные действия
- в) атрибутика
- г) одинаковый возрастной состав

11. Традиции, перспективы, совместная деятельность - это _____ детского коллектива.

12. К методам стимулирования деятельности и поведения относятся

- а) требование
- б) самоприказ
- в) пример
- г) соревнование

13. Оценочная процедура, направленная на прояснение ситуации, выявление истинного уровня воспитанности

- а) воспитанность
- б) воспитание
- в) диагностика
- г) критерии воспитательной работы

14. Показатели какого критерия воспитанности перечислены: трудолюбие, аккуратность в учебной работе, разумное отношение к успехам и неудачам в учении, бережливое отношение к школьному имуществу, дисциплинированное поведение на переменах

- а) отношение к самому себе
- б) поведение в школе
- в) отношение к старшим
- г) поведение на улицах и в общественных местах

15. Понятие системы образования определено в

- а) Конституции РФ
- б) Федеральном Законе РФ "Об образовании в РФ"
- в) Типовом положении об образовательном учреждении
- г) Федеральном государственном образовательном стандарте

16. Переходить от близкого к далекому, от легкого к более трудному, от известного к неизвестному - это правила, отражающие принцип

- а) природосообразности
- б) прочности, осознанности и действенности результатов
- в) доступности и нарастающей трудности
- г) систематичности и последовательности

17. Дедуктивные и индуктивные методы обучения. Основание классификации - _____

18. Верно ли утверждение: целеобразование - это закрепление цели в официальных нормативных документах

- а) верно
- б) не верно

Вариант 2.

1. Определяющая роль деятельности и общения в формировании личности; Зависимость воспитания и обучения от возрастных, индивидуальных особенностей;

взаимосвязь процессов воспитания, обучения, образования и развития личности

- а) Движущие силы педагогического процесса
- б) Принципы педагогического процесса
- в) Психолого- педагогические основы педагогического процесса
- г) Закономерности педагогического процесса

2. Способы исследования реально складывающегося опыта организации образования

- а) теоретические методы исследования
- б) эмпирические методы исследования
- в) математические методы

3. Выберите принципы государственной политики в области образования:

- а) единство федерального культурного и образовательного пространства. Защита и развитие системой образования национальных культур, региональных культурных традиций и особенностей в условиях многонационального государства;
- б) определение законодательной и нормативной базы социальной политики;
- в) толерантность по отношению к социально незащищенным группам населения.
- г) свобода и плюрализм в образовании.

4. Установите соответствие между компонентами содержания образования и их характеристикой:

1. понятия и термины, теории и законы, знания о способах деятельности, методах познания, истории науки;
2. умения, навыки;
3. решение новых проблем и перенос знаний, умений в новую ситуацию, формирование новых способов деятельности;

4. обуславливает нравственные стимулы, эстетическую потребность, эмоциональную окрашенность, мотивы деятельности
- а) опыт эмоционально-ценностных отношений.
 - б) опыт творческой деятельности
 - в) опыт осуществления деятельности
 - г) научные знания
5. К предметной наглядности относят:
- а) гербарии
 - б) картины
 - в) муляжи
 - г) минералы
6. ТСО по характеру воздействия на органы чувств делят на:
- а) визуальные и комбинированные
 - б) аудиосредства, аудиовизуальные, визуальные
 - в) аудиовизуальные, комбинированные
 - г) визуальные, аудиосредства, аудиовизуальные, комбинированные
7. _____ контроль осуществляется в повседневной работе с целью проверки усвоения предыдущего материала и выявления пробелов в знаниях учащихся.
8. Верно ли утверждение: цель воспитания задается обществом, государством или отдельными социальными группами
- а) верно
 - б) не верно
9. _____ воспитательная работа - воспитательная работа, проводимая классными руководителями и учителями - предметниками с учащимися своей школы во внеучебное время.
10. К методам формирования сознания личности относятся
- а) рассказ
 - б) упражнение
 - в) беседа
 - г) поощрение
11. Выберите признаки коллектива
- а) структура внешних и внутренних связей
 - б) ответственность за совместные действия
 - в) атрибутика
 - г) одинаковый возрастной состав
12. Поведение воспитанников, мотивы поведения, знание норм и правил поведения, сформированность умений и навыков в соответствии с возрастом воспитанников
- а) воспитанность
 - б) воспитание
 - в) диагностика
 - г) критерии воспитательной работы

13. Показатели какого критерия воспитанности перечислены: вежливость в общении, послушание в выполнении заданий, вежливое обращение

- а) отношение к самому себе
- б) поведение в школе
- в) отношение к старшим
- г) поведение на улицах и в общественных местах

14. Группа обучающихся, как правило, одного возраста, осваивающих одну образовательную программу в соответствии с учебным планом образовательного учреждения.

15. Первыми в системе образования в России появились

- а) Образовательные программы и государственные образовательные стандарты
- б) Образовательные учреждения
- в) Органы управления образованием
- г) Общественные и государственно-общественные объединения, осуществляющие деятельность в области образования.

16. Руководство познавательной деятельностью учеников в процессе использования наглядных средств, рациональное сочетание слова и наглядности, прямое изучение действительности, основанное на наблюдении - это правила, отражающие принцип

- а) наглядности
- б) систематичности и последовательности
- в) связи теории с практикой
- г) систематичности и последовательности

17. Объяснительно-иллюстративный, репродуктивный, проблемное изложение, частично-поисковый, исследовательский методы. Основание классификации - _____

18. К методам организации жизнедеятельности относятся

- а) лекции
- б) поручение
- в) создание воспитывающих ситуаций
- г) наказание

Оценка результатов решения ситуационных задач при текущем контроле:

«отлично» - студент ясно изложил условие задачи, решение обосновал точной ссылкой на формулу, правило, закономерность, явление;

«хорошо» - студент ясно изложил условие задачи, но в обосновании решения имеются сомнения в точности ссылки на формулу, правило, закономерность, явление;

«удовлетворительно» - студент изложил условие задачи, но решение обосновал общей ссылкой на формулу, правило, закономерность, явление;

«неудовлетворительно» - студент не уяснил условие задачи, решение не обосновал ссылкой формулу, правило, закономерность, явление.

При решении ситуационных задач разрешено пользоваться табличными, нормативными, специализированными справочными материалами.

**ПЕРЕЧЕНЬ ВОПРОСОВ
ДЛЯ ЭКЗАМЕНА
по дисциплине
ПЕДАГОГИКА**

Теоретическая часть: примерный перечень вопросов

1. Возникновение, становление и развитие педагогической профессии. Особенности педагогической профессии. Спектр педагогических специальностей.
2. Объект, предмет и функции педагогики.
3. Понятие «система образования». Принципы государственной политики в области образования. Современные тенденции развития и реформирования системы образования.
4. Государственные требования к структуре основной общеобразовательной программы дошкольного образования.
5. Сущность, функции педагогического процесса. Структура, этапы и движущие силы целостного педагогического процесса.
6. Характеристика современной системы педагогических наук. Связь педагогики с другими науками.
7. Формы организации обучения и воспитания в условиях общеобразовательной учреждениях.
8. Понятие о методологии педагогической науки. Система методов и методика педагогического исследования, их классификация и характеристика.
9. Целеполагание как компонент организации педагогического процесса и как процесс выработки цели. Значение и логика целеполагания в образовании и педагогической деятельности.
10. Методы организации и осуществления педагогического процесса.
11. Понятие о содержании образования, подходы к его определению.
12. Закономерности обучения и воспитания. Принципы обучения и воспитания.
13. Федеральный государственный образовательный стандарт начального общего образования.
14. Понятие «личность» и факторы ее развития.
15. Формы организации обучения и воспитания в дошкольных образовательных учреждениях.
16. Педагогические условия предупреждения и коррекции проявлений дезадаптации.
17. Сущность понятия «норма» и «отклонение». Причины и механизмы

нарушения в развитии.

18. Психолого-педагогические основы оценочной деятельности педагога.
19. Концепция духовно-нравственного развития и воспитания гражданина России.
20. Особенности системы оценки достижения требований стандарта. Средства контроля и оценки качества образования.
21. Мониторинг достижения ребенком планируемых результатов на различных ступенях образования.
22. Психолого-педагогические условия развития мотивации и способностей в процессе обучения.
23. Средства педагогического процесса.
24. Основные педагогические понятия, их взаимосвязь.
25. Примерная программа воспитания и социализации обучающихся НОО.

Практическая часть: решение практических и ситуационных задач

Практическое задание: анализ и решение педагогической ситуации.

1. Известно, что все первоклассники с большим желанием идут в школу. У них есть потребность и желание занять новое положение среди окружающих – положение школьника и выполнять определенную деятельность, связанную с этим положением. Первокласснику в школе все интересно, он, как правило, добросовестно и ответственно относится к учению. Однако постепенно, к концу 2-началу 3 класса у некоторых детей это положительное отношение к учению начинает гаснуть. Некоторые учителя констатируют, что тот или иной ученик стал невнимателен, замечен в списывании, уличен во лжи, в прогулах и т.д., и начинают применять известные дисциплинарные методы воздействия: запись в дневник, вызов родителей, оставление после уроков и прочее.

- Можно ли считать угасание интереса естественным, неизбежным?
- Считаете ли Вы позицию учителя, применяющего дисциплинарные методы в данном случае, правильной? Меняют ли они мотивы учения?
- На какие вопросы должен найти ответ учитель, прежде чем прибегать к мерам педагогического воздействия?

2. Практическое задание. Анализ и решение педагогической ситуации.

Коля (6 лет) – неорганизованный мальчик. Он небрежно одет и вообще неряшлив. Неловок в движениях, медлителен, часто нарушает правила. Рисунки его грязные и небрежные. Внешне очень равнодушен к замечаниям педагога.

- Предположите, какое место в классе займёт Коля, каковы будут его успехи в учении и почему? Как можно помочь Коле?

3. Практическое задание. Анализ и решение педагогической ситуации.

Учитель математики одной московской школы всегда дает на дом задачи с выбором. Это значит, что задается 2-3, иногда 4 задачи, а ты можешь выбрать любую из них. Конечно, проверять труднее, но интересней.

Иногда тот же учитель задает на дом математическое сочинение – придумать задачу определённого типа и с определенным количеством

действий на 10 минут решения. Время от времени устраивается конкурс самостоятельно сочиненных задач: у кого самая трудная, самая четкая. Самая остроумная?

- С какой целью разрабатывает учитель такую серию приемов своей работы?
- Сформулируйте ряд условий, необходимых для успешного перенесения в свой опыт таких же приемов работы.

4. Практическое задание: анализ и решение педагогической ситуации.

Мальчик мучительно долго думает, как разделить число 792 на 16. Но вместо предполагаемого упрёка слышит:

- Кто поможет Володе? Деление многозначных чисел – не такое простое дело. Когда-то умножать и делить умели только избранные, а в 12 веке, например, делить учили только в Болонской академии.

- С какой целью была использована учителем в этой ситуации дополнительная информация?
- Можно ли ту же информацию использовать иначе, по другому поводу. Предложите свой вариант.

5. Практическое задание: можно ли выделить черты, присущие процессу воспитания равно для всех общественно-экономических формаций?

Выберите ответ, аргументируйте свой выбор:

- Общим для всех общественно-экономических формаций является забота о всестороннем гармоничном развитии личности.
- Воспитание- категория вечная. Поэтому все, чем характеризуется воспитание, приемлемо для всех общественно-экономических формаций.
- Таких черт не может быть, так как для каждой общественно-экономической формации свойственны свои цели, формы и методы воспитания.
- Правильного ответа нет.

6. Практическое задание: анализ и решение педагогической задачи.

«Еще в 19 веке некоторые ученые всерьез полагали, будто ребенок изобрел бы язык; даже будучи предоставлен сам себе.

Рассказывают, что некогда жестокий тиран вознамерился узнать, на каком языке заговорят дети, которых никто не познакомит с языком. Для этого он повелел держать группу детей в изоляции, с тем, чтобы они не слышали человеческой речи. Нечего и говорить, что все дети умерли, так и не проявив якобы изначально свойственного им инстинкта языкотворчества»

- Проанализируйте это явление с позиций различных концепций о развитии личности.
- Что послужило ведущим тормозом в социальном развитии этих детей?

1. Практическое задание: составьте рекомендации.

Какие правила и рекомендации и вы можете использовать в своей деятельности по организации самообразования и самовоспитания?

2. Практическое задание: анализ и решение педагогической задачи.

До начала учебного года осталось две недели. Учитель решил познакомиться со своими будущими учениками, чтобы первого сентября встретиться с ними как со старыми знакомыми.

- Какие методы педагогического исследования должен применить учитель? Обоснуйте свой ответ.

9. Практическое задание: Анализ и решение педагогической ситуации.

...- Ты почему так долго торчал в школе?

-Я не торчал, нас не выпускали.

-Кто это вас не выпускал и что ты опять натворил?

-Да ничего я не натворил. Не выпускала вожатая (педагог- организатор, музыкальный руководитель), у нас была репетиция школьного хора.

-С каких это пор ты записался в певцы?

-А я и не записывался, нас загнали.

-Как загнали?

-Ну какая же ты, мама, непонятливая! Завуч встала у выхода из школы, а вожатая

(педагог- организатор, муз руководитель)- у раздевалки, а нас сразу после уроков

построили и привели в зал петь.

-Что же в этом плохого?

-Я не люблю петь, когда заставляют...

1. Какие личностные особенности мальчика отражает этот диалог? Как учитывают эти особенности мама и школьные педагоги?
2. Будет ли польза от такого участия детей в художественной самодеятельности?
3. Можно ли использовать метод принуждения в привлечении детей к участию в хоре, танцевальном кружке, студии чтецов? Ответ мотивируйте.

10. Практическое задание: составьте схему «Уровни общего и профессионального образования».

11. Практическое задание: анализ и решение педагогической ситуации.

Ученики выполняли упражнение, в котором предлагалось написать сочинение по рисункам из учебника «Как я помогал маме». На одной картинке мальчик достает из шкафа банку с вареньем. За этой процедурой с интересом наблюдал смешной тощий кот. Надругой: мальчик, схватившись за голову, смотрит на осколки банки и разлившееся варенье. Кот в ужасе бежит с места происшествия.

Саша написал в своём сочинении: «Если бы у нас дома произошла такая история с вареньем, то я бы сказал, что банку разбила кошка. Когда так говоришь, - ничего не бывает. Просто мама отлупила бы кошку...»

А вот сочинение Валерика: «Когда я вынимал из шкафчика банку, нетерпеливая Мурка прыгнула и схватилась когтями за штанину. От неожиданности я выпустил банку... я не стал говорить маме про кошку, она бы выгнала её из дома. А куда бы Мурка делась?...»

- Какие сведения о нравственных ориентациях учащихся получает учитель, проверяя сочинения ребят?
- Как бы вы использовали информацию школьных сочинений?
- Каких педагогических ошибок при этом надо остерегаться?

12. Практическое задание: анализ и решение педагогической задачи.

Вы впервые пришли в неизвестный вам класс. Нужно подготовить, организовать и провести воспитательное мероприятие...

- Какие методы научно-педагогического исследования в первую очередь помогут вам это сделать?

13. Практическое задание: Анализ и решение педагогической задачи.

Что объединяет и чем отличаются педагогические способности от общих способностей личности? Какие способности можно назвать ведущими педагогическими способностями?

14. Практическое задание: определите цель урока на тему: «Правила вежливости» и сформулируйте вопросы, способствующие принятию учащимися цели урока (Окружающий мир, 2 класс).

15. Практическое задание: восстановите правильную последовательность действий при решении задач:

- а) составить план решения
- б) записать решение и вычисление ответа
- в) проверить правильность решения
- г) подумать, что нужно знать, чтобы ответить на вопрос задачи
- д) прочитать внимательно условие задачи
- е) повторить условие и вопрос задачи
- ж) кратко записать условие задачи

16. Практическое задание: составьте схему взаимосвязи понятий: «педагогический процесс», «содержание обучения», «метод обучения», «приём обучения», «средства обучения», «формы обучения» и аргументируйте ее.

17. Практическое задание: укажите учебные действия ученика при выполнении упражнений в нужной последовательности:

1. при выполнении упражнений старайся запомнить предложения, записывай, диктуя себе их по словам
2. не забывай сверить написанное с текстом или проверить с помощью книги
3. прочитай задание, определи, что и в каком порядке нужно выполнить в упражнении
4. установи, какие правила нужно вспомнить для того, чтобы выполнить упражнение, повтори их
5. прочитай текст и обрати внимание на его особенности.

18. Практическое задание: укажите средства педагогического процесса, которые можно использовать по теме «Московский Кремль» (Окружающий мир, 2 класс).

19. Практическое задание: анализ и решение педагогической задачи.

На уроке математики в 4 классе дана самостоятельная работа. Она сопровождается следующими репликами учителя:

- Кто решит все примеры за 5 минут без единой ошибки, получит «пять».
- Жене надо еще разок проверить последний пример.
- Первым решил все примеры правильно и аккуратно Алеша Гусев. Я поставлю ему «пять».
- Марина у нас сегодня молодец: работает хорошо, быстро и уже сделала самую трудную половину работы.
- Илья, ты уже всё решил? Дай Николке проверить свою работу, ты у нас всё время нули теряешь.
- Андрей сегодня и задачу дома решил, и примеры правильно решает, молодец!
- Ребята, время на работу вышло, заканчивайте. Проверим ответы. Читай, Наташа, первый ответ.
- У кого такой же ответ? Правильно. Кто ошибся? Отметьте пример с ошибкой, его надо будет пересчитать.
- Дайте оценку каждому суждению учителя.
- Найдите управляющие, стимулирующие, оценочные суждения. Можно ли те же суждения использовать учителю в 8 классе?

20. Практическое задание: составьте рекомендации родителям при работе над «Портфолио младшего школьника».

21. Практическое задание: подберите игры, упражнения и назовите приемы работы учителя по преодолению неуспеваемости.

22. Практическое задание: составьте плана проведения экскурсии по «Окружающему миру» на тему «В гости к весте» (2 класс).

23. Практическое задание: анализ и решение педагогической задачи.

На уроке окружающего мира по теме: «Дикие звери зимой». Учитель начинает урок с показа соответствующих рисунков, расположенных в два ряда: «Звери осенью» и «Звери зимой». В первом- рисунки лисы, ежа, медведя, барсука, волка, лося; во втором- лисы, волка, лося. Задание:

«Рассмотреть внимательно рисунки зверей в обоих рядах. Что заметили? Что заинтересовало?» Учащиеся называют животных, сравнивают оба ряда и обнаруживают, что в ряду «Звери зимой» нет ежа, медведя, барсука. Они интересуются, почему в ряду «Звери зимой» отсутствуют названные звери.

- Какой метод обучения использован?
- Какие функции методов обучения реализуются при таком использовании данного метода?

24. Практическое задание: согласны ли Вы с этим суждением, обоснуйте ответ.

Существует мнение, что с развитием новых информационных технологий профессия учителя исчезнет. Согласны ли вы с этим утверждением. Ответ обоснуйте.

25. Практическое задание: анализ и решение педагогической ситуации.

На уроке русского языка учительница несколько раз делала строгие замечания: «Не списывай у товарища!», «Пиши сам, не надо подглядывать в чужую тетрадь!», «Нашел у кого списывать. Он и сам толком не знает, как правильно писать!». А в другом классе на уроке математики учительница лишь однажды как бы мельком, но внушительно сказала: «Дети, не надо закрываться друг от друга, это некрасиво, никто у Вас не списывает».

- Какую позицию педагога вы считаете педагогически более правильной? Почему?
- Можно ли по характеру замечаний сделать вывод об установках каждого учителя, его педагогическом почерке, характере общения с детьми? В чем принципиальное отличие их позиции?